

GELİBOLU YARIMADASI EVREŞE BÖLGESİNDEKİ BİZANS YERLEŞİMLERİNE AİT İZLER

Göknül ARDA - Aslıhan KARAGÖZ*

Gelibolu Yarımadası'nda Bizans Dönemine ait araştırmalar Marmara ve Trakya bölgelerine göre yok denecek kadar azdır¹. Burada ele alınacak malzeme ile bölgenin Bizans Dönemi hakkındaki tarihî bilgiler arkeolojik verilerle ve özellikle seramik buluntuları ile desteklenecektir. Seramik parçaları, Gelibolu Yarımadası'nın kuzeydoğusundaki Evreşe İlçesine bağlı Çokal ve Kalealtı Köyü sınırlarında bulunmuş olup bugün Çanakkale Onsekiz Mart Üniversitesi Arkeoloji Bölümü'ndedir².

Evreşe İlçesi'ne bağlı Çokal Köyü Gelibolu'ya 100 km. uzaklıktadır (Harita). Çokal Köyü seramikleri yerli halk tarafından Kokarpınar mevki veya Kokarpınar Çeşmesi olarak adlandırılan bölgeden gelmektedir. Köye 3 km. uzaklı yer alan Kokarpınar mevkiinde tarım alanı olarak kullanılan arazi yüzeyinde Bizans seramikleri tespit edilmiştir. Köylüler geçmiş yıllarda bu alanda mimarî yapı kalıntılarının olduğunu

belirtmişlerdir. Belli zamanlarda tahribe maruz kalan antik yapılardan günümüze duvar kalıntıları ve çatı kiremitleri ulaşmıştır. Yerleşimin en iyi korunan kalıntısı 2 m. çapında bir öğütme taşıdır.

Kokarpınar mevki seramikleri kaba mutfak kapları yanında sade sırlı (*einfach glasierte ware*), Zeuxippus, kazıma (*sgraffito ware*) ve ince kazıma (*feine sgraffito ware*) türlerinden oluşmaktadır. Bu tür seramikler, yerleşimin M.S. 12. yüzyılın ikinci yarısı ve M.S. 13. yüzyılın ikinci yarısında iskân edildiğini göstermektedir.

1. Kâseye ait ağız kenarı, Zeuxippus mal II (Çizimi : 1)³. (Ağız Çapı 23,6 cm. ; Korunan Yükseklik: 3,4 cm.; Duvar Kalınlığı: 0,3-0,7 cm.). Kırmızı (F10) renkteki kil, oldukça iyi fırınlanmıştır ve dış yüzeyinde ince çark izleri görülmektedir. İç yüzeyde açık sarı (4A3) olan astar, sır altındadır; dış yüzeydeki sır,

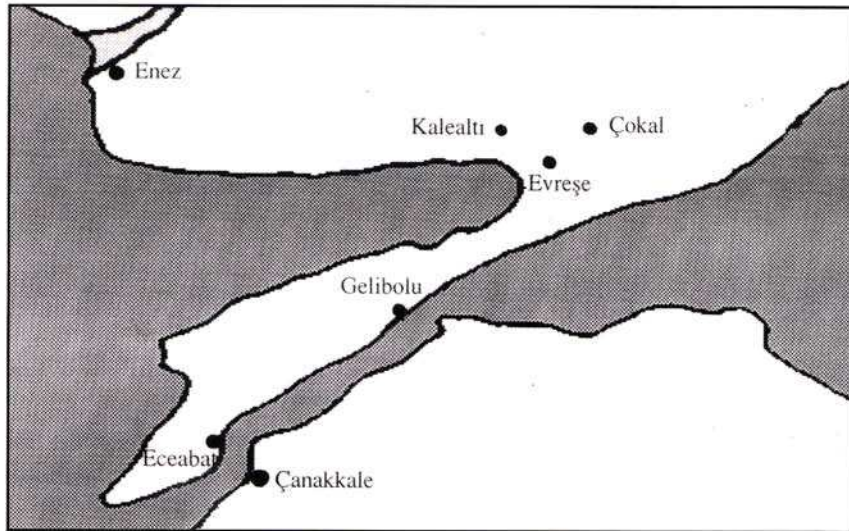

Harita: Gelibolu Yarımadası

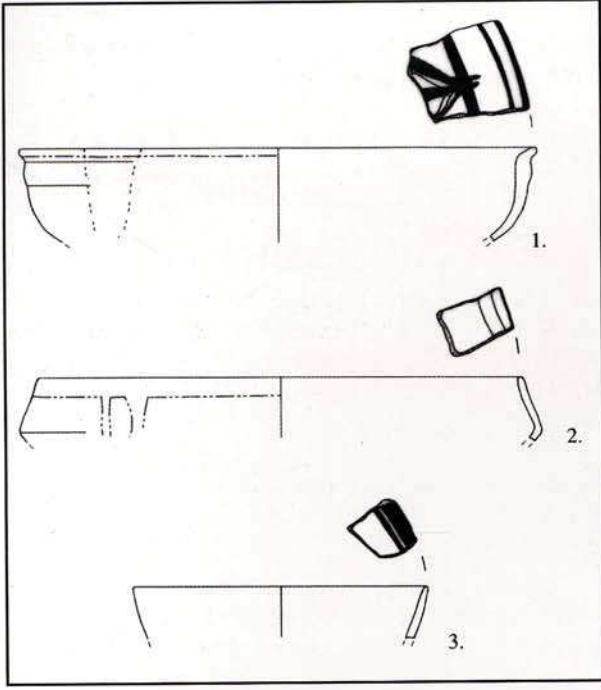

Çizim 1: Evreşe-Çokal Köyü, Kokarpınar mevki, Kat. Nr. 1-3 (Ölçü 1:3).

akıtma astar üzerinde yer almaktadır. Soluk sarı (2A3) renkli parlak ve kaliteli sırda ince çatlamlar görülmektedir. İnce kazıma tekniğiyle iç içe üçgen çizgilerle ve seramiğin iç yüzeyinde yatay çizgilerle yapılan süslemelerin yanı sıra yüzeyde turuncu sarı (4B7) lekeler görülmektedir.

Karşılaştırma: Böhlendorf-Arslan 1999, II.Cilt, 49 Taf. 93, 210. S.85 Taf. 129, 358.

Tarih: M.S. 12. yüzyılın sonu-M.S. 13. yüzyılın ilk yarısı.

2. Kâseye ait ağız kenarı, Zeuxippus mal IA (Çizim: 1). (Ağız Çapı: 21,8 cm.; Korunan Yükseklik: 3,1 cm.; Duvar Kalınlığı: 0,3 cm.). Kil, kırmızı (F10) renktedir ve çok az miktarda kalker katkılı olup oldukça iyi fırınlanmıştır. Astar beyaz (B2) olup, her iki yüzeyde yer almaktadır. Soluk sarı (2A3) parlak ve kaliteli sırda ince çatlamlar görülmektedir. Sır, dış yüzeyde ağız kenarından aşağıya 0,9 cm. inmekte ve akıtma izler halindedir. Süsleme, ince kazıma tekniğiyle, ağız kenarında yatay çizgilerle oluşturulmuştur.

Karşılaştırma: Parman 1996, 397 Res. 4; Böhlendorf-Arslan 1999, II.Cilt, 150 Taf. 194, 650.

Tarih: M.S. 12. yüzyılın sonu-M.S. 13. yüzyılın ilk yarısı.

3. Kâseye ait ağız kenarı, Zeuxippus mal II A (Çizim: 1). (Ağız Çapı: 13, 2 cm.; Korunan Yükseklik: 2,5 cm.; Duvar Kalınlığı: 0,3-0,4 cm.). Kil, sarımsı kırmızı (E10) renkte olup çok az miktarda kalker katkılıdır ve oldukça iyi fırınlanmıştır. Beyaz (B2) astar her iki yüzeyi tamamen kaplamıştır. Grimsi sarı (2B3) renkli sır kısmen izlenebilmektedir. Yüzeyde toprak nedeniyle kalker tabakası oluşmuştur. Ağız kenarında kazıma tekniğiyle yapılmış biri kalın, diğeri ince iki yatay banttandır oluşan süsleme yer almaktadır.

Karşılaştırma: Spieser 1996, 73 Taf. 22, 308; Böhlendorf-Arslan 1999, II.Cilt, 50 Taf. 94, 213. S.86. Taf. 130, 359.

Tarih: M.S. 12. yüzyılın sonu-M.S. 13. yüzyılın ilk yarısı.

4. Kâseye ait ağız kenarı, Zeuxippus mal II (Çizim: 2). (Ağız Çapı: 23,2 cm.; Korunan Yüksekliği: 2,2 cm.; Duvar Kalınlığı: 0,3-0,4 cm.); Kil, kırmızı (F10) renkte olup çok az miktarda kalker katkılıdır ve oldukça iyi fırınlanmıştır. Dış yüzeyinde ince çark izleri görülmektedir. Beyaz (B2) astar her iki yüzeyi tamamen kaplamıştır. Grimsi sarı (2B3) renkte olan parlak sırda ince çatlamlar bulunmaktadır. Kazıma tekniğiyle dikey ve eğik çizgi motif oluşturulmuştur. İç yüzeyde turuncu sarı (4B7) renkte oksit lekeleri görülmektedir.

Karşılaştırma: Spieser 1996, 78-79 Taf. 36, 377; Böhlendorf 1997, 404 Taf. 4, 36.

Tarih: M.S. 12. yüzyılın sonu-M.S. 13. yüzyılın ilk yarısı.

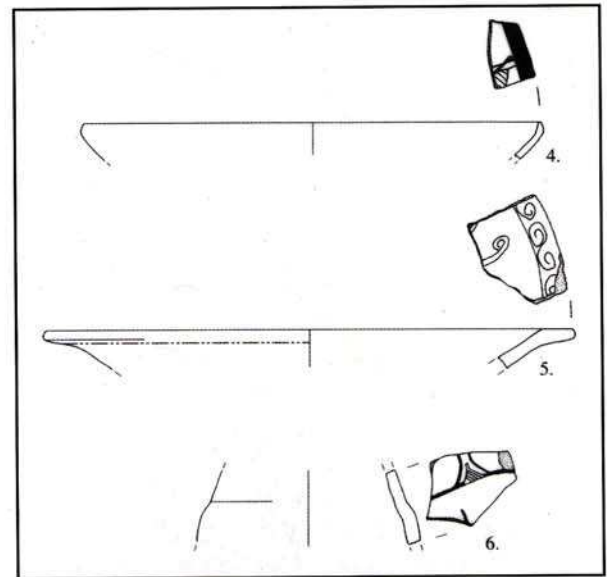

Çizim 2: Evreşe-Çokal Köyü Kokarpınar Mevki. Kat. Nr. 4-6. Ölçü 1:3.

5. Derin tabağa ait iki parçadan oluşan ağız kenarı, ince kazıma (Çizim: 2). (Ağız Çapı: 26,8 cm.; Korunan Yükseklik: 4,1 cm.; Duvar Kalınlığı: 0,7-0,8 cm.). Kil, kırmızı (F10) renkte olup çok sayıda ince kalker ve kuvarıs katkıya sahiptir. Çok fazla gözeneklidir ve orta derecede fırınlanmıştır. Her iki yüzeyde ince çark izleri yer almaktadır. İç yüzeyin tamamı B2 (beyaz) astarla kaplıdır. Grimsi sarı (4B3) renkli sır, iç yüzeyi tamamen kaplamaktadır; dış yüzeyde ise ağızdan itibaren 1,2 cm. olarak çok ince görülmektedir. Parçanın iç yüzeyinde ağızda spiral bant motifleriyle ince kazıma tekniği kullanılarak süsleme yapılmıştır.

(2A3) mat sırda ince çatlamlar izlenmektedir. Süsleme, kazıma tekniği kullanılarak yapılmış ince ve kalın konsantrik dairelerle oluşturulmuştur.

Karşılaştırma : Megaw 1989, 261 Abb. 4 A.

Tarih: M.S. 12. yüzyılın sonu ile M.S. 13. yüzyılın ilk yarısı.

8. Açık kaba ait halka biçimli dip parçası, sade sırlı (Çizim: 3). (Dip Çapı: 5,4 cm.; Korunan Yükseklik: 1,9 cm.; Duvar Kalınlığı: 0,7 cm.). Kil, kırmızı (F10) renkte olup çok az kalker katkılı ve iyi fırınlanmıştır. Astar, beyaz (B2) renktedir ve sır, tamamen çökmüştür.

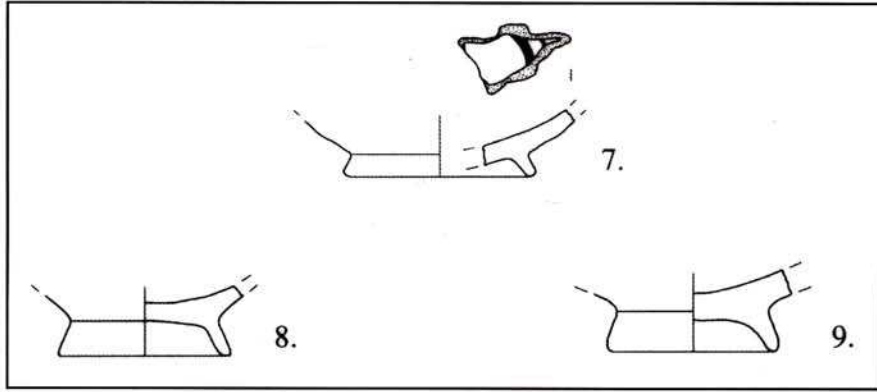

Çizim 3: Evreşe-Çokal Köyü, Kokarpınar mevkii., Kat. Nr. 7-9 (Ölçü 1:3)

Karşılaştırma: Böhlendorf-Arslan 1999, II.Cilt 49 Taf. 93, 210. S.85 Taf. 129, 358.

Tarih: M.S. 12. yüzyılın ikinci yarısı.

6. Testi parçası, Zeuxippus aile (Çizim: 2). (Boyun Çapı: 9 cm.; Korunan Yükseklik: 3,8-4,9 cm.; Duvar Kalınlığı: 0,5-0,6 cm.). Kil, kırmızı (F10) olup kalker katkılıdır ve oldukça iyi fırınlanmıştır. Beyaz (B2) astar dış yüzeyde sır altında bulunmaktadır. 3C4 (grimsi sarı) sırda yer yer ince çatlamlar görülür. Kazıma tekniği kullanılarak derin üçgenler kazınmış ve içleri paralel çizgilerle doldurularak, süsleme yapılmıştır.

Karşılaştırma: Parman 1996, 397 Res. 4. Böhlendorf-Arslan 1999, II.Cilt 150 Taf. 194, 650.

Tarih: M.S. 12. yüzyılın sonu-M.S. 13. yüzyılın ilk yarısı.

7. Açık kaba ait dip parçası, Zeuxippus mal IA (Çizim: 3). (Dip Çapı: 6 cm.; Korunan Yükseklik: 3,9 cm.; Duvar Kalınlığı: 0,7 cm; Dip Kalınlığı: 0,7-0,5 cm.). Kil, sarımsı kırmızı (E10) renkte olup çok az kalker katkılı ve iyi fırınlanmıştır. Beyaz (B2) astar, iç yüzeyde sır altında bulunmaktadır. Soluk sarı

Karşılaştırma: Spieser 1996, 79 Taf. 38, 388; Böhlendorf-Arslan 1999, II.Cilt, 17 Taf. 61, 72.

Tarih: M.S. 12. yüzyılın sonu-M.S. 13. yüzyılın ilk yarısı.

9. Açık bir kaba ait halka biçimli dip parçası, sade sırlı (Çizim: 3). (Dip Çapı: 5,5 cm.; Korunan Yükseklik: 2,5 cm.; Duvar Kalınlığı: 1 cm). Kil, kırmızı (F10) renkte olup çok az kalker katkılı ve iyi fırınlanmıştır. Astar, beyaz (B2) renktedir ve sır, tamamen çökmüştür.

Karşılaştırma: Spieser 1996, 78-79 Taf. 36, 377; Böhlendorf 1997, 404 Taf. 4, 36.

Tarih: M.S. 12. yüzyıl sonu-M.S. 13. yüzyıl ilk yarısı.

Kokarpınar Çeşmesi ise Çokal Köyü'nün 2 km. kuzeybatısındadır (Harita). Kokulu suyundan dolayı bu alana adını veren çeşme bugün de hâlâ kullanılmaktadır. Kokarpınar Çeşmesi etrafında Bizans Dönemine ait mimarî kalıntılar ile seramikler görülmektedir. Seramik buluntuları, mutfak kapları yanında ağırlıklı olarak ince sırlı Zeuxippus türlerinden oluşmaktadır. Bu seramik türleri de, önceki buluntu

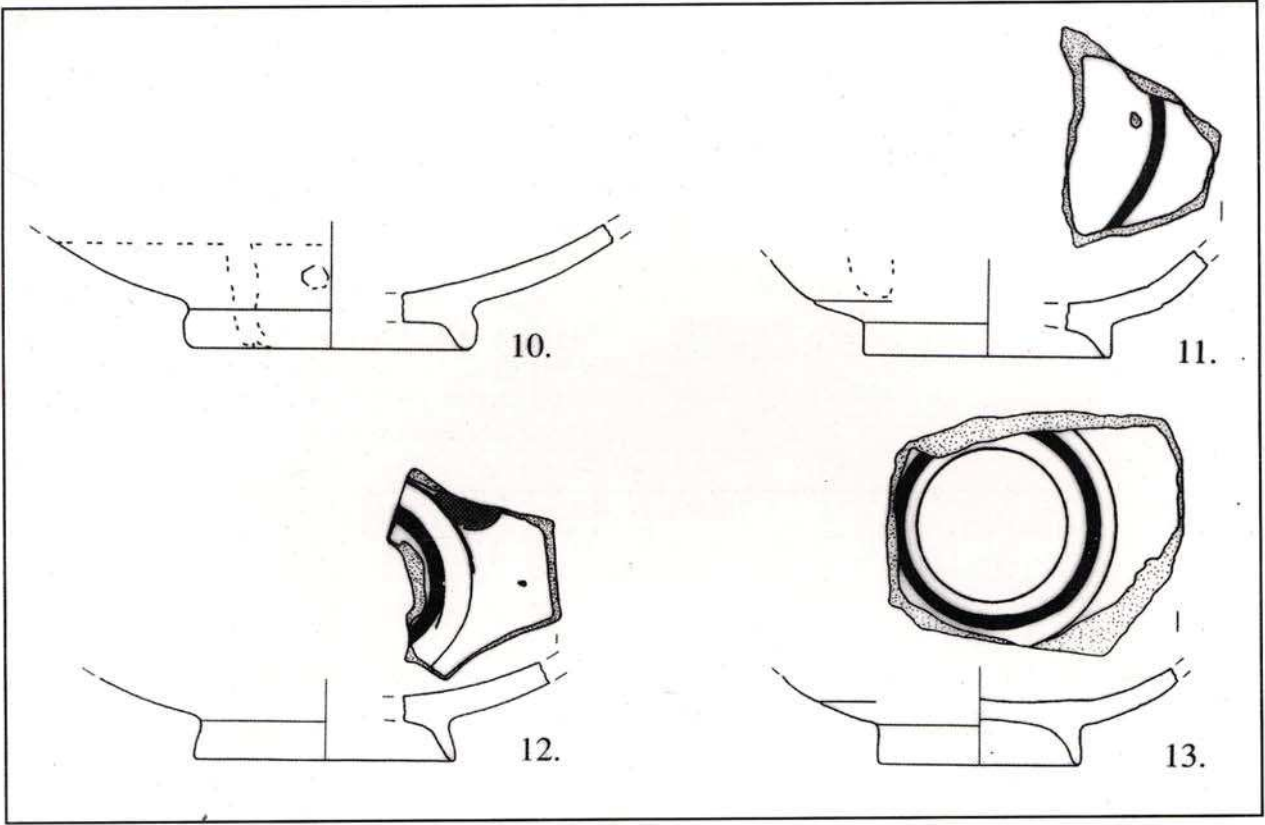

Çizim 4: Evreşe-Çokal Köyü, Kokarpınar Çeşmesi, Kat. Nr. 10-13, (Ölçü 1:3)

merkezi ile aynı tarihe, yani M.S. 12. yüzyılın ikinci yarısı-M.S. 13. yüzyılın ikinci yarısına aittir. Gerek seramik gruplarının aynı olması, gerekse iki mevkinin birbirine yakınlığı nedeniyle her iki merkezin bir Bizans kentine ait olduğu ileri sürülebilir.

10. Halka dipli kâseye ait dip parçası, Zeuxippus ailesi (olasılıkla) (Çizim: 4). (Dip Çapı: 8 cm; Korunan Yükseklik: 6,9 cm.; Duvar Kalınlığı: 0,6 cm.; Dip Kalınlığı: 0,6 cm.). Kırmızı (F10) renkli kil, oldukça iyi fırınlanmış olup dış kısmında ve korunmuş gövde kısmında ince çark izleri görülmektedir. Beyaz (B2) astar, iç kısımda tamamen, dış kısımda kaidenin 3,6 cm. yukarisından itibaren üst kısmında görülmektedir. Ayrıca akıtma astar da izlenebilmektedir. Grimsi yeşil (4C) parlak sır, iç ve dış yüzeydedir ve sırda çatlamlar yer almaktadır.

Karşılaştırma: Spieser 1996, 78

Taf. 36, 374.

Tarih: M.S. 12. yüzyılın sonu-M.S. 13. yüzyılın ilk yarısı.

11. Halka dipli kâseye ait dip parçası, Zeuxippus mal IA (Çizim : 4). (Dip Çapı: 7 cm.; Korunan Yükseklik: 4,4 cm.; Duvar Kalınlığı: 0,6 cm.; Dip Kalınlığı: 0,8

cm.). Kil, kırmızı (E11) olup az sayıda kalker katkıdır ve oldukça iyi fırınlanmıştır. Dip altında ince çark izleri yer almaktadır. Krem (C2) astar, iç kısmın tamamında, dış kısmında ise akıtma izler halinde görülmektedir. Grimsi sarı (3B4) parlak sırda ince çatlamlar izlenir. Kazıma tekniğiyle yapılmış tam daire şeklinde süsleme görülür. Ayrıca teknik özellik olarak parçanın iç kısmında üçayak izi bulunur.

Karşılaştırma: Spieser 1996, 76-77 Taf. 32, 350; Böhlendorf-Arslan 1999, II.Cilt, 16 Taf. 60, 67.

Tarih: M.S. 12. yüzyılın sonu - M.S. 13. yüzyılın ilk yarısı.

12. Halka dipli parçaya ait dip parçası, Zeuxippus mal II (Çizim: 4). (Dip Çapı: 7 cm.; Korunan Yükseklik: 4,7 cm.; Duvar Kalınlığı: 0,6-0,8 cm.; Dip Kalınlığı: 0,6 cm.). Kil, sarımsı kırmızı (E10) olup çok az sayıda kalker ve mika katkıdır. Oldukça iyi fırınlanmış parçanın, dip kısmında ve korunmuş gövdesinde ince çark izleri yer almaktadır. İç kısım tamamen beyaz (B2) astarlıdır. Açık sarı (4A3) renkte mat sırda ince çatlamlar görülmektedir. Kazıma tekniğiyle ince ve kalın konsantrik dairelerle süslemeler yapılmış ve katılan oksitten dolayı

sarımsı kahverengi (5F7) renkte lekeler oluşmuştur. Teknik özellik olarak, parçanın iç kısmında üçayak izi yer alır.

Karşılaştırma: Megaw 1968, 77 Taf. 17 a; Spieser 1996, 89 Taf. 57, 547; Böhlendorf-Arslan tarafından hazırlanan Berlin'deki Museum für Spätantike und Byzantinische Kunst, Env. Nr. 6306.

Tarih: M.S. 12. yüzyılın sonu - M.S. 13. yüzyılın ilk yarısı.

13. Halka dipli kâseye ait dip parçası, Zeuxippus mal IA (Çizim : 4). (Dip Çapı: 5,8 cm.; Korunan Yükseklik: 9,1 cm.; Duvar Kalınlığı: 0,5-0,7 cm.). Kırmızımsı sarı (D9) olan kil; çok az sayıda kalker katkı, oldukça iyi fırınlanmıştır. Ayrıca dip kısmında ve korunmuş gövdede ince spiral biçiminde çark izleri görülmektedir. İçi tamamen beyaz (B2) astarlıdır. Açık sarı (4A4) parlak ve kaliteli sırda ince çatlamlar izlenir. Süsleme için kazıma tekniğiyle konsantrik daireler yapılmıştır.

Karşılaştırma: Megaw 1968, 72 Taf. 14 g 9; Böhlendorf-Arslan 1999, II.Cilt, 2 Taf. 46, 10.

Tarih: M.S. 12. yüzyılın sonu - M.S. 13. yüzyılın ilk yarısı.

Diğer bir buluntu merkezi Gelibolu'ya 85 km. uzaklıktaki Kalealtı Köyü (Harita)'dür. Köy adını Saroz Körfezi'ne hâkim bir tepe üzerine inşa edilmiş olan Bizans Kalesi'nden almaktadır. Kale çok tahribat görmekle birlikte, plân özelliklerini gösteren izler halen görülebilmektedir. Kalenin iç kesiminde yürüyüş yolları taşlarla kapatılmıştır. Ele aldığımız seramikler kale ve kalenin yakınındaki tarım alanlarından gelmektedir. Ayrıca bu alanlarda mezarların varlığı köylülerce beyan edilmiştir.

Kalealtı Köyü, Bizans seramikleri Zeuxippus, geç kazıma, yeşil ve kahverengi boyalı ve slip boyalı gruplardan oluşmaktadır. Tarihleme yönünden önceki örneklerle göre biraz daha geç olup M.S. 13. yüzyılın ilk yarısı-M.S. 14. yüzyılın ilk yarısına aittir.

14. Kâseye ait ağız parçası, geç kazıma (sgraffito) mal (Çizim: 5). (Ağız Çapı: 22,4 cm.;

Korunan Yükseklik: 1,7 cm.; Duvar Kalınlığı: 0,5 cm.). Sarımsı kırmızı (E10) kil; çok az kalker katkı ve iyi fırınlanmıştır. Beyaz (B2) astar, dış kısımda çok ince görülür. Griimsi sarı (1B4) parlak sır, çok incedir. Ağız kenarında zeytini kahverengi (4E8) tonlarında çizgisel süsleme yer alır.

Karşılaştırma: Spieser 1996, 74

Taf. 25, 323.

Tarih : M.S. 12. yüzyılın ikinci yarısı - M.S. 14. yüzyıl

15. Tabak parçası, Zeuxippus mal IA (Çizim : 5). (Ağız Çapı: 27,6 cm.; Korunan Yükseklik: 6,7 cm.; Duvar Kalınlığı: 0,5 cm.). Kil, (A9+D1) renkte olup Pişmeden dolayı parçanın iç bölümü gri, dış bölümü kırmızımsı sarı renk almıştır. Beyaz (B2)

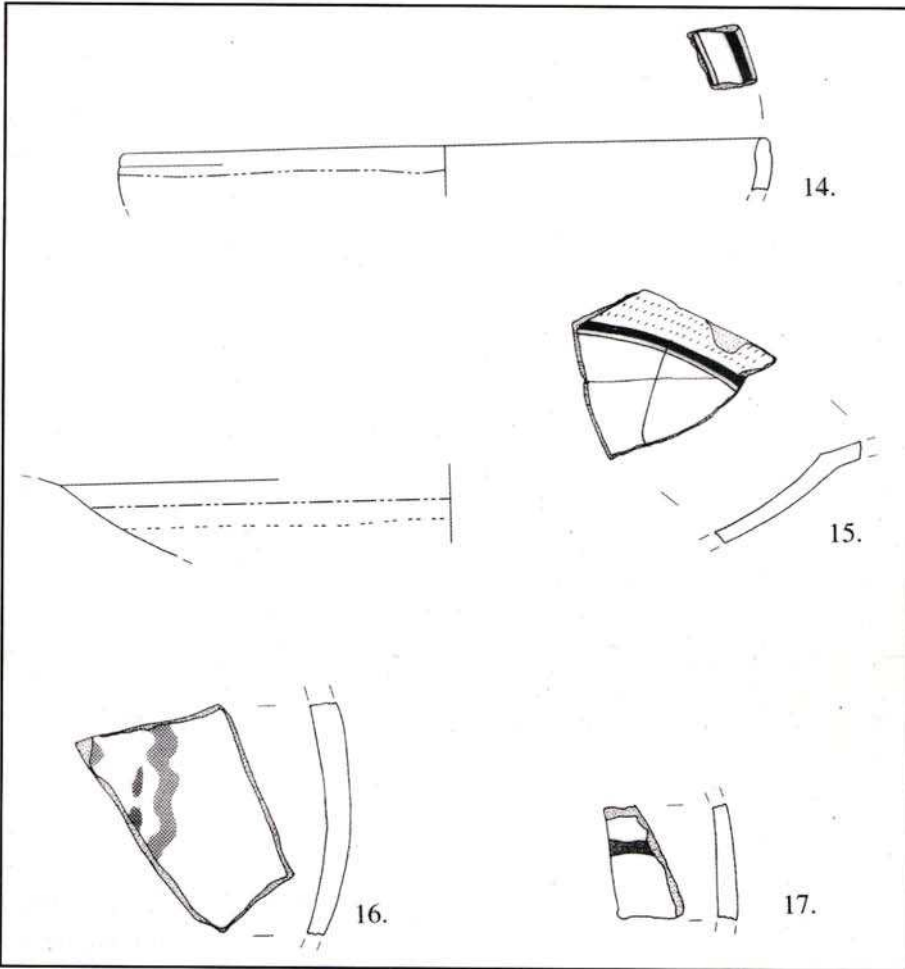

Çizim 5: Evreşe-Kalealtı Köyü, Kat. Nr. 14-17, (Ölçü 1:3)

astar dış kısımda üstten aşağıya doğru 3,8 cm. lik alanda izlenmektedir. Mat sarı (3B3) az parlak sırda ince çatlamlar görülmektedir. Dış kısımda ise 2,4 cm.ye kadar sır görülür. Ağız kenarında kazıma tekniği kullanılarak küçük çizgilerle bir kompozisyon oluşturulmuştur. Ağız kısmı ile gövde arasındaki kısımda yatay bantlar ve gövdede ne olduğu anlaşılamayan eğik çizgi yer almaktadır.

Karşılaştırma: Megaw 1968, 72 Taf. 14 f 6. Taf. 14 g 8; Spieser 1996, 88 Taf. 56, 533; Böhlendorf 1997, 424 Taf. 20, 125; Museum für Spätantike und Byzantinische Kunst Env. Nr. 10686, 10718.

Tarih: M.S. 12. yüzyılın sonu – M.S. 13. yüzyılın ilk yarısı.

16. Gövde parçası, yeşil ve kahverengi boyalı mal (Çizim: 5). (Korunan Yükseklik: 8,1-5,2 cm.; Duvar Kalınlığı: 0,6-0,9 cm.). Sarımsı kırmızı (E10) kil, yoğun kalker ve mika katkılı olup orta derecede fırınlanmıştır. Beyaz (B2) astar, iç ve dış kısımda kısmen görülür. Sır, grimsi sarı (1B3) renktedir. Koyu yeşil (26E7) ve sarımsı kahverengi (5F8) renkte taban üzerinde dalga ve küçük çizgisel motiflerle süsleme yapılmıştır.

Karşılaştırma: Böhlendorf-Arslan 1999, II.Cilt, 107 Taf. 151, 455.

Tarih: M.S. 12. yüzyılın sonu – M.S. 13. yüzyılın ilk yarısı.

17. Gövde parçası, slip boyalı mal (Çizim: 5). (Korunan Yükseklik: 2,2-4,4 cm.; Duvar Kalınlığı: 0,6 cm.). Kil, kırmızı (F10) renkte olup çok ince kalker katkılı ve iyi fırınlanmıştır. İç ve dış yüzeydeki kırmızımsı kahverengi (8E8) sırda ince çatlamlar izlenir. Kahverengimsi sarı (5C8) renkteki sır altındaki astar ile motif oluşturulmuştur.

Karşılaştırma: Megaw 1989, 264 Abb. 5c; Böhlendorf-Arslan 1999, II.Cilt, 43 Taf. 87, 181. S.64 Taf. 108, 275.

Tarih: M.S. 13. yüzyıl ve sonrası.

Yukarıda ele aldığımız Gelibolu Yarımadası, Evreşe İlçesi seramikleri tür bakımından çeşitlilik göstermekle birlikte Zeuxippus malları⁴ daha fazladır. Zeuxippus türü seramiklerin, temiz killi, ince çeperli, iyi fırınlanmış ve kaliteli sırları bunların "orijinal" Zeuxippus malları olduğunu göstermektedir. Yerel olarak üretilmiş mallarda ise kil değişik katkı maddeli olup, çeperleri daha kalın, form ve bezeme özensiz yapılmıştır⁵.

Katalogumuzdaki Zeuxippus malları kâse ve tabak gibi açık kaplardan oluşmaktadır (Kat. No. 1-6, 7, 10-13, 15, Resim: 1-5). Boğazın karşısında yer alan Troas bölgesinde de aynı tür seramiklerin yerel üretimleri vardır. Troas bölgesi Zeuxippus'u yerel olması nedeniyle Evreşe örneklerinden kil, sır, çeper kalınlığı ve motif bakımından ayrılır⁶. Evreşe İlçesi örneklerine en yakın parçalara İstanbul'da rastlanmaktadır. "Orijinal" Zeuxippus mallarının üretim yeri henüz tespit edilmemiştir. Megaw, Büyük Saray'da M.S. 12. yüzyıla ait tabakalarda çok az sayıda bulunmuş olmasını gerekçe göstererek⁷, İstanbul'un bu türün üretim yeri olamayacağını ileri sürer. Ancak İstanbul dışında bu seramiklerin fazla yaygın olmaması ve İstanbul'da değişik yerlerdeki M.S. 13. yüzyıl tabakalarında daha çok ele geçirilmiş olması⁸, bu iddiayı geçersiz kılmaktadır. Bu nedenle "orijinal" Zeuxippus mallarının üretim merkezinin İstanbul olma olasılığı güçlüdür.

İstanbul'daki Büyük Saray'da bu malların görüldüğü tabakalar, sikkeler nedeniyle Manuel I (1143-1180) ve Alexius III (1195-1203) dönemlerine tarihlenmektedir⁹. Zeuxippus IA malları için Polyeuktos Kilisesi'nin tahrip edildiği M.S. 1190 tarihi, *terminus post quem*'dir¹⁰. Eserlerimizde karşılaştırılabilecek diğer örnekler Enez ve Salonike'de görülmektedir¹¹.

İncelediğimiz parçalar içerisinde tek bir örnek ile temsil edilen 5 No.lu parça ince kazıma tekniğiyle yapılmıştır. İnce kazıma ilk olarak Rice tarafından incelenmiş ve Morgan¹², Korinth malzemesi yardımıyla bu konuyu daha derinlemesine değerlendirmiştir.

Bizans ince kazıma (*feine sgraffito ware*) seramikleri kil, form ve dekorasyon yönünden üç gruba ayrılır¹³. Elimizdeki tek ince kazıma örneği olan parça, kil, form ve dekorasyon olarak ince kazıma II (*feine sgraffito ware*) özelliklerini göstermektedir (Kat. No. 5, Çizim: 2). Bu parçanın Anadolu'daki arkeolojik kazı merkezlerinde nadir görülmesi, ince kazıma malın da ithal olabileceğini akla getirmektedir. Bazı örneklerin Anadolu kıyılarındaki batıklarda ele geçirilmiş olması bu düşüncemizi desteklemektedir¹⁴. Esas üretim yeri bilinmemekle birlikte, İstanbul, Atina ve Pelagonesos Batığı'na ait seramikler ortak kil özelliklerine sahiptir¹⁵. İnce kazıma malları buluntu merkezlerindeki stratigrafilere bağlı olarak M.S. 12. yüzyılın erken ilk yarısına¹⁶, ortasına¹⁷ ve sonuna¹⁸ tarihlenmektedir.

Slip boyalı mal¹⁹ grubuna ait tek örnek vardır (Kat. No. 17, Çizim: 5). Bu grup ismini dekorasyonundan almaktadır ve İngilizce "*slippainted*" olarak geçmektedir. Waagé²⁰, Korinth seramiklerinden benzer parçaları bu başlık altında ele almıştır. Ancak Anadolu'daki

slip boyalı mallar Yunanistan'dakilerden farklıdır. Genel olarak Bizans dünyası içinde bu teknik M.S. 11. yüzyıldan itibaren kullanılmıştır²¹. Osmanlı İmparatorluğu Döneminde de kullanılmış olan teknik günümüzde de yaygın olarak görülmektedir²². Ele aldığımız parça Pergamon ve Troas yöresi örnekleri ile benzerlik içerisindedir. Pergamon'un sözü edilen seramikleri ürettiği, kil analizi ile ortaya konmuştur²³. Beşiktepe'deki paralel parçalar M.S. 12. yüzyılın sonuna doğru²⁴, Pergamon'da ise M.S. 13. yüzyıla tarihlenir²⁵.

Anadolu'da pek çok yerde ele geçirilen yeşil ve kahverengi boyalı maldan (*grün und braun bemalte ware*) kataloğumuzda bir parça yer almaktadır²⁶. Genelde, kalker ve kuvars katkılı kile sahip olan grubun aksine, örneğimizde kalkere ilâveten mika katkısı vardır. Benzer özellik Priene örneklerinde görülmektedir. Ancak bu parçanın üretim merkezi konusunda bir şey söylemek zordur²⁷. Bununla birlikte M.S. 13. yüzyıla tarihlenebilir²⁸.

Kataloğumuzdaki parçaların geldiği köyler Bizans Döneminde muhtemelen Aphrodisias ve Khersonese Piskoposluk Merkezi'ne ve Heksamilion Metropolitliği'ne bağlıydı²⁹. Elimizdeki seramik örnekleri sadece belli bir zaman diliminden gelmektedir. Bu durum büyük bir olasılıkla yerleşimlerin kuruluşları ve tarihî olaylarla bağlantılı olmalıdır. Bu olaylardan ilki Selçuklu baskınlarıdır. Selçuklu baskısı yüzünden Bizanslılar yeni kentler kurmuşlar veya eski kentlerin savunma sistemlerini kuvvetlendirmişlerdir³⁰. Bu nedenle, bazı gruplar o dönemde en güvenli yer olan Trakya Bölgesi'ni iskân yeri olarak seçmiş olabilirler.

Bir diğer önemli olay ise Haçlı Seferleri'nden sonra, yönetimi yeniden ele geçiren Bizans İmparatoru Konstantinos'un (1261), küçük toprakları (*pronoia*), himayesindeki askerlere tımar olarak vermiş olmasıdır³¹. Sözü edilen Bizans yerleşmeleri de yukarıda değindiğimiz tarihî olaylar nedeniyle Evreşe yakınlarında kurulmuş olabilir.

NOTLAR

- Göknil ARDA, Çanakkale Onsekizmart Üniversitesi, Arkeoloji Bölümü, Çanakkale/TÜRKİYE
Aslıhan KARAGÖZ, Çanakkale Onsekizmart Üniversitesi, Arkeoloji Bölümü, Çanakkale/TÜRKİYE
Bizi bu çalışmaya yönlendiren ve makalenin oluşmasında yardımlarını esirgemeyen hocamız Dr. Beate Böhlendorf Arslan'a teşekkürlerimizi sunarız.

- 1 N. Günsenin, "1991 Yılı Tekirdağ İli, Hoşköy-Gaziköy Amphora Atölyeleri Yüzey Araştırması," *X. Araştırma Sonuçları Toplantısı* (1992), 85-102; P. Armstrong - N. Günsenin, "Glazed pottery production at Ganos," *Anatolia Antiqua* 3 (1995) 179-201; N. Günsenin, "Ganos, centre de production d'amphores a l'époque byzantine," *Anatolia Antiqua* 2 (1993) 193-201; E. Parman, "Edirne Arkeoloji Müzesi'nde Bulunan Enez 1990 yılı Bizans sırlı keramikleri," *Anadolu Araştırmaları* 14 (1996) 391-414.
- 2 Buluntuların ele geçildiği yerler konusunda yerli halktan bilgiler edinilmiş ve yerlerinde incelemeler yapılmıştır.
- 3 Kil rengi için C.E.C. *Farbkarte (Fédération Européene des fabricants de carreaux céramiques)*, sır rengi için A. Kornerup-J. H. Wanscher, *Taschenlexikon der Farben* (1981³) renk katalogları kullanılmıştır.
- 4 S. H. A. Megaw, "Zeuxippus Ware," *BSA* 63 (1968), 67-88; "Zeuxippus Ware Again," *Recherches sur la céramique byzantine*. V. Déroche - J.-M. Spieser (ed.) *BCH Supp.* 18 (1989), 259-266.
- 5 S. H. A. Megaw, "Excavations at Saranda Kolones, Paphos. Preliminary Report on the 1966-67 and 1970-71 Seasons," *RDAC* (1971) 127; D. Pringle, "Thirteenth-Century Pottery from the Monastery of St. Mary of Carmel," *Levant* 16 (1984) 104; P. Armstrong, "Some Byzantine and Later Settlements in Eastern Phokis," *BSA* 84 (1988) 43-44; P. Armstrong, "Zeuxippus Derivate Bowl from Sparta," J. M. Sanders (Ed.) *ΦΙΛΟΛΑΚΩΝ: Lakonian Studies in Honour of Hector Catling* (London 1992) 1-9; L. M. Wartburg, "Mittelalterliche Keramik aus dem Aphroditeheiligtum in Palaipaphos (Grabungsplatz TA)," *AA* (1998) 159; B. Böhlendorf-Arslan, "Glasierte byzantinische und in der byzantinischen Tradition stehende Keramik aus Türkisch-Thrakien und Westanatolien," (Heidelberg 1999, basılmamış doktora tezi) 169-174; S. H. A. Megaw - R. S. Jones, "Byzantine and allied pottery: A Contribution by chemical analysis to problems of origin and distribution," *BSA* 78 (1983), 235-264; Y. S. Waksman - I. Rossini - C. Heitz, "Byzantine Pergamon: characterization of the ceramics production center," *The Proceedings of the 29th International*

- Symposium on Archaeometry in Ankara (9-14 May 1994)*, (1996), 209-218; Y. S. Waksman - J.-M. Spieser, "Byzantine ceramics excavated in Pergamon: archaeological classification and characterization of the local and imported productions by PIXE and INAA elemental analysis," mineralogy, and petrography, H. Maguire (ed.), *Materials Analysis of Byzantine Pottery*, (Washington 1995) 105-134.
- 6 B. Böhlendorf, "Die glasierte byzantinische Keramik des Beşik-Tepe (Troas)," *Studia Troica* 7 (1997); "Ein byzantinisches Gräberfeld aus Troia/Illion," *Studia Troica* 8 (1998); Böhlendorf-Arslan 1999; W. J. Hayes, *Excavations at Saraçhane in Istanbul, Vol. 2: The Pottery* (Princeton 1992); Yenişehirlioğlu 1987; Yenişehirlioğlu 1989.
- 7 Megaw 1989, 262 Dipn. 14.
- 8 Böhlendorf-Arslan 1999, 168.
- 9 K. B. R. Stevenson, Chapter II. The Pottery, 1936-7; G. Brett - W. J. Macaulay - K. B. R. Stevenson (ed.), *The Great Palace of the Emperors* (Oxford 1949) 53 ve 56.
- 10 M. R. Harrison, *Excavations at Saraçhane in Istanbul, Vol I* (Princeton 1986) xii; Hayes 1967, 278 nr. 14.
- 11 E. Parman, "Edirne Arkeoloji Müzesinde Bulunan Enez 1990 Yılı Bizans Sırlı Keramikleri," *Anadolu Araştırmaları* 14 (1996) 399, res. 10; Ch. Bakirtzis - D. Papanikola-Bakirtzis, "De la céramique byzantine en glaçure à Thessalonique," *Bulgaria Pontica Medii Aevi I, Premier Symposium International Nessèbre (23-26 mai 1979)*, *Byzantino-Bulgaria* 7 (1981) 421-435, res. 43.
- 12 H. C. Morgan, "The Byzantine Pottery," *Corinth* 11 (Cambridge 1942) 116-140; T. D. Rice, *The Byzantine Glazed Pottery* (Oxford 1930) 675.
- 13 B. Böhlendorf-Arslan, *Glasierte byzantinische und in der byzantinischen Tradition stehende Keramik aus Türkisch-Thrakien und Westanatolien* (Heidelberg Üniversitesi 1999, basılmamış doktora tezi) 160-163.
- 14 Bakirtzis 1999, 122-142; L. Doğer, "İslam Sanat Etkisinde Kuş Figürlü Bizans Seramikleri," *Arkeoloji ve Sanat Dergisi* 77 (1997) 15-17; "İzmir Arkeoloji Müzesi Bizans Sırlı Seramik Koleksiyonu," *Tepekule Tarih* 1 (2000) 62-70.
- 15 S. H. A. Megaw - R. S. Jones, "Byzantine and Allied Pottery: A Contribution by chemical Analysis to Problems of Origin and Distribution," *BSA* 78 (1983) 260-261, abb. 13.
- 16 A. M. Frantz, "Middle Byzantine Pottery in Athens," *Hesperia* 7 (1938) 432 Period II; Morgan 1942, 119, 122, 124.
- 17 J. Rosser, "The Pottery, Excavations at Nichoria in Southwest Greece, Dark Age and Byzantine Occupation," W. A. McDonald-vd (ed.), vol. 3, (Minneapolis 1983) 378-385.
- 18 Hayes 1992, 44-46, 138-139 Nr. 5-15.
- 19 Teknik ilk olarak 11. yüzyılda ortaya çıkmıştır (Morgan 1942, 1996).
- 20 O. F. Waagé, "The Roman and Byzantine Pottery," *Hesperia* 2 (1933) 204-12.
- 21 Morgan 1942, 96.
- 22 Ank 1992, 121-135; Güngören 1988.
- 23 M. J. Spieser, *Die byzantinische Keramik aus der Stadtgrabung von Pergamon* (Berlin-New York 1996) 47.
- 24 Böhlendorf 1997, 397.
- 25 B. Böhlendorf-Arslan 1999, 260-262.
- 26 K. B. R. Stevenson, Chapter II. The Pottery, 1936-7, 52; Hayes 1992, 46; Böhlendorf-Arslan 1999, 154-155.
- 27 Böhlendorf-Arslan 1999, 163, 358, Taf. 207 Nr. 716.
- 28 Böhlendorf-Arslan 1999, 154-155.
- 29 J. Darrouzés, *Notitiae episcopatum ecclesiae Constantinopolitanae* (Paris 1981) 389.
- 30 Jr. Sp. Vryonis, *The Decline of Medieval Hellenism in Asia Minor and the Process of Islamization from the Eleventh through the Fifteenth Century* (Cambridge 1971) 69-71, 104-106, 112-113, 132-133, 219-220; G. Ostrogorsky, *Geschichte des byzantinischen Staates* (München 1963) 365-366; C. Foss, *Byzantine and Turkish Sardis* (Cambridge 1976) 84-88; C. Foss, *Ephesus after Antiquity: A late Antique, Byzantine and Turkish City* (Cambridge 1979) 116, 119; W. Müller-Wiener, "Mittelalterliche Befestigungsanlagen im südlichen Jonien," *Istanbul Mitteilungen* 11 (1961) 36-37, 97, 110.
- 31 P. Charanis, "On the social structure and economic organisation of the Byzantine Empire in the thirteenth century and later," *Byzantinoslavica* 12 (1951), 119-122; N. Svoronos, *Recherches sur le cadastre byzantin et la fiscalité aux XIe et XIIe siècles: Le cadastre de Thèbes* (Cambridge 1959) 114-119; A. E. Laiou, "The Byzantine Aristocracy in the Palaeologan Period. A Story of Arrested Development," *Viator* 4 (1973) 131-151.